

A model for religion-based knowledge management process using structural equation-partial least squares modeling

Soleiman Shafi'ei¹

Amin Zare²

Kurush Baboli³

Received: 08/08/2021

Accepted: 14/09/2021

Abstract

The aim of the research was to estimate the effects of acquiring, storing, sharing and applying knowledge on religion-based knowledge management in the first step and to design a model for the religion-based knowledge management process using structural equation modeling method, at least partial squares in the second step. The research method was survey and the type of correlation schemes was path analysis and structural equation modeling. The research was performed using Delphi technique. The statistical population of the study consisted of religious experts and experts. Sampling was in purposeful method. 10 religious experts were selected as the main sample. The data collection tool was a questionnaire. Structural equation modeling (SEM), partial least squares (Smart PLS 3.3) was used to create the measurement model and draw the structural relationship model. In this section were used the extracted mean

1. Vice Chancellor of Kermanshah University of Applied Sciences and Technology, Kermanshah, Iran. (Corresponding Author). sshafee54@yahoo.com
2. Assistant Professor, Department of Information Science and Science, Razi University, Kermanshah, Iran. aminzare1355@gmail.com
3. Vice President for Science and Technology of Hazrat Nabi Akram (PBUH) Corps, Kermanshah Province, Iran. m.korsh1971@gmail.com

* Shafi'ei, S. & Zare', A. & Baboli, K. (2021). A model for religion-based knowledge management process using structural equation-partial least squares modeling. *Journal of Theology & Islamic Knowledge*, 3(5). pp. 125-159. Doi:10.22081/jikm.2021.61582.1062

Copyright © 2021, Author (s). This is an open-access article distributed under the terms of the Creative Commons Attribution-NonCommercial 4.0 International License (<http://creativecommons.org/licenses/by-nc/4.0/>) which permits copy and redistribute the material just in noncommercial usages, provided the original work is properly cited.

variance, Cronbach's alpha, combined reliability, divergent validity, convergent validity, differential validity, R², Q² and GOF indices. The results of the partial least squares test indicated that the research hypotheses were confirmed and based on this, the measurement model and the structural model were statistically appropriate. The results showed that the process of knowledge management of religion foundation includes acquiring, storing, sharing and applying knowledge and this process had a positive and significant effect on knowledge management.

Keywords

Knowledge Management, Religion-Based Knowledge Management, Structural Equation Modeling, Partial Least Squares, Delphi Technique.

طراحی مدل فرایند مدیریت دانش دین‌بنیان با استفاده از مدل‌یابی معادلات ساختاری - حداقل مربعات جزئی

سلیمان شفیعی^۱ امین زارع^۲ کورش بابلی^۳

دریافت: ۱۴۰۰/۰۵/۱۷ پذیرش: ۱۴۰۰/۰۶/۲۳

چکیده

هدف پژوهش در گام اول برآورد اثرات کسب، ذخیره، اشتراک و بکارگیری دانش بر مدیریت دانش دین‌بنیان و در گام دوم طراحی مدلی برای فرایند مدیریت دانش دین‌بنیان به کمک روش مدل‌یابی معادلات ساختاری، حداقل مربعات جزئی بود. روش پژوهش پیمایشی و از نوع طرح‌های همبستگی به شیوه تحلیل مسیر و الگوی معادلات ساختاری بود. پژوهش با استفاده از فن دلفی انجام شد. جامعه آماری پژوهش را کارشناسان و خبرگان دینی تشکیل داده است و نمونه‌گیری به روش هدفمند می‌باشد. ۱۰ نفر از خبرگان دینی به‌عنوان نمونه اصلی تعیین شدند. ابزار گردآوری داده‌ها، پرسشنامه بوده و برای ایجاد مدل اندازه‌گیری و ترسیم مدل روابط ساختاری از روش مدل‌یابی معادلات ساختاری (SEM)، حداقل مربعات جزئی (Smart PLS 3. 3) استفاده شده است. در این قسمت از شاخص‌های میانگین واریانس استخراج شده، آلفای کرونباخ، پایایی ترکیبی، روایی واگرا، روایی همگرا، روایی افتراقی، ضریب R^2 ، Q^2 و GOF استفاده شد. نتایج

۱. مدرس گروه علم اطلاعات و دانش‌شناسی دانشگاه رازی و معاون علمی دانشگاه علمی کاربردی کرمانشاه، ایران (نویسنده مسئول).
sshafee54@yahoo.com

۲. استادیار گروه علم اطلاعات و دانش‌شناسی دانشگاه رازی، کرمانشاه، ایران.
aminzare1355@gmail.com

۳. معاون علمی و فناوری سپاه حضرت نبی اکرم صلی الله علیه و آله، استان کرمانشاه، ایران.
m.korsh1971@gmail.com

■ شفیعی، سلیمان؛ زارع، امین؛ بابلی، کورش. (۱۴۰۰). طراحی مدل فرایند مدیریت دانش دین‌بنیان با استفاده از مدل‌یابی معادلات ساختاری - حداقل مربعات جزئی. دوفصلنامه علمی - ترویجی مدیریت دانش اسلامی، ۲(۵)، صص ۱۲۵-۱۵۹.
Doi:10.22081/jikm.2021.61582.1062

آزمون حداقل مربعات جزئی حکایت از تأیید فرضیه‌های پژوهش داشت و بر این اساس مدل اندازه‌گیری و مدل ساختاری از نظر آماری برازش مناسبی داشتند. نتایج نشان داد فرایند مدیریت دانش دین‌بنیان شامل کسب، ذخیره، اشتراک و بکارگیری دانش است و این فرایند اثر مثبت و معناداری بر مدیریت دانش داشت.

کلیدواژه‌ها

مدیریت دانش، مدیریت دانش دین‌بنیان، مدل معادلات ساختاری، حداقل مربعات جزئی، تکنیک دلفی.

۱. بیان مسئله و ضرورت پژوهش

مدیریت دانش یک زمینه چندوجهی مطالعاتی است و طیف وسیعی از موضوعات را مانند علوم سازمانی، علوم شناختی و فناوری اطلاعات دربرمی گیرد. مدیریت دانش را فراگرد در اختیار گرفتن، توزیع و به کارگیری مؤثر دانش تعریف می کنند (Zack, 1996; Bukowitz & Williams, 2000; McElroy, 1999; Mayer, 1996). مسئله مدیریت دانش در تمدن غرب ذیل مسئله بنیادی، یعنی تسلط و تسخیر عالم معنا می شود. مدیریت در این تمدن به مثابه نوعی نظام کنترلی است و دانش به مثابه نوعی از انواع دارایی مادی در نظر گرفته می شود. در این تمدن، دانش یک منبع اقتصادی، نوعی کالای عمومی یا منبعی مؤثر برای تولید ثروت است و مانند کالاهای دیگر می توان آن را به صورت بهینه تولید، توزیع و مصرف کرد. روشن است شکل گیری مسئله مدیریت دانش در غرب براساس مبانی معرفتی و عوامل غیر معرفتی خاصی (نظیر گسترش جامعه اطلاعاتی و جامعه دانشی با استفاده از تکنولوژی های اطلاعاتی و ارتباطی) است که بدون شناخت این مبانی و عوامل، درک درستی از این مسئله و تئوری های وابسته به آن در این تمدن به دست نمی آید و برای مقایسه این مدیریت دانش با مدیریت دانش مطلوب تمدن دینی نمی توان به اشتراک لفظ مدیریت دانش اکتفا کرد (Hislop, 2009; Wiig, 1993 Nonaka & takeuchi, 2006; محمدعلی خلیج و همکاران، ۱۳۸۹، حمیدی زاده، ۱۳۹۰)؛ اما مدیریت دانش در تمدن دینی به منزله یک قرارداد اجتماعی است که به حوزه عقل عملی مربوط می شود و در صورتی که این اعتبار مورد توافق جمعی عاملان تمدن دینی قرار گیرد، در عمل آثار و برکات فراوانی خواهد داشت. مدیریت دانش دین بنیان، تلاشی است که در مسیر کشف اراده الهی و اجتهاد مدیریتی در سطح تمدن دینی صورت می گیرد. این اجتهاد که براساس اصول ناب تمدن دینی صورت می گیرد، نه تنها ممکن، بلکه ضروری است. از سوی دیگر، مطالعه و شناخت این واقعیت اجتماعی، یعنی مطالعه مدیریت دانش، خود می تواند موضوع یک رشته علمی به نام رشته مدیریت دانش دین بنیان باشد. مدیریت دانش دین بنیان، درحقیقت به معنای اداره امر دانش و کنش های دانشی، بر محور حقیقت است. کنش های دانشی نه تنها آگاهانه و ارادی

هستند، بلکه به نحوی از انحا به امر دانش اختصاص دارند و برای نمونه باعث دریافت، کشف، اکتساب، استخراج، حفظ، استفاده، تولید و بازتولید، نشر و گسترش دانش می‌شوند. خصوصیت مدیریت دانش دین‌بنیان این است که جایگاه هر دانشی را در نسبت با حقیقت لحاظ می‌کند و دانش را حاکم بر مدیریت می‌داند.

بر اساس مقدمات یادشده، عقل عملی مستقر در تمدن دینی و حاکم بر مدیریت دینی حکم می‌کند دانش را به‌عنوان یکی از موضوعات مهم و حیاتی مدیریت در نظر بگیریم و به مسئله به‌عنوان یکی از مسائل کلیدی در احیای تمدن دینی توجه کنیم. ذیل عنوان مدیریت دانش دین‌بنیان، باید فرایندی ترسیم شود تا بر مبنای آن دانش مدیریت استفاده شود. در این پژوهش تلاش خواهد شد تا با استفاده از فن دلفی و از طریق کسب دیدگاه‌ها و نظرهای خبرگان دینی کشور، فرایند مدیریت دانش دین‌بنیان شناسایی و در قالب مدل ارائه گردد.

۲. مفهوم‌شناسی

۱-۲. مدیریت دانش

تاریخچه و سیر تکامل مدیریت دانش از آنجا که از حوزه‌های مختلف پدید آمده است، روشن و دقیق نیست. تعدادی از نظریه‌پردازان مدیریت به ظهور و تجلی مدیریت دانش کمک کرده‌اند. در بین آنها دراکر، استراسمن،^۱ سنگه،^۲ استوارت^۳ و بارتون^۴ از معروف‌ترین پیشگامان هستند. دراکر و استراسمن به اهمیت رو به رشد اطلاعات و دانش صریح به‌عنوان منابع سازمانی تأکید کرده‌اند. دراکر نخستین کسی بود که به ابداع واژه «دانشگر» اقدام کرد. از سوی دیگر از سنگه، به بُعد فرهنگی دانش یعنی «سازمان یادگیرنده»^۵

1. Strassman.

2. Senge.

3. Stewart.

4. Bartun.

5. learning organizational.

تمرکز کرده‌اند. «مورد کاوی»^۱ بارتون در شرکت جنرال استیل^۲ مستند شد. کار راجرز در خصوص نشر نوآوری و همچنین پژوهش آلن در دانشگاه ام‌آی‌تی در خصوص انتقال فناوری و اطلاعات است. از منظر تجاری، مدیریت دانش رویکردی یکپارچه به ایجاد، جذب و ضبط، سازماندهی، دسترسی و بهره‌گیری از دارایی‌های فکری یک سازمان است (Gery, 1996). از دیدگاه دارایی فکری یا دارایی دانشی، مدیریت دانش شامل به کارگیری دارایی‌های فکری با هدف بهبود عملکرد سازمان است (Stankosky, 2008). از منظر فراگرد/فناوری، مدیریت دانش مفهومی است که بر اساس آن اطلاعات به دانش عملی تغییر شکل داده و بدون هیچ‌گونه مشکلی در اختیار افراد علاقه‌مند به استفاده از آن قرار می‌گیرد (Fireston, McElroy, 2012; Angus & Patel & Harty, 1998). مدیریت دانش را هنر تبدیل اطلاعات و دارایی‌های فکری به ارزش پایدار برای ارجاعات سازمان و افراد آن می‌دانند و (Davenport, 2000) مدیریت دانش را فراگرد در اختیار گرفتن، توزیع و به کارگیری مؤثر دانش تعریف می‌کنند.

۲-۲. مدیریت دانش دین‌بنیان

مدیریت دانش دین‌بنیان تلاش در جهت تحقق دانش از طریق دیدگاه اسلامی است. از این منظر کاربران دانش اسلامی دیدگاه مثبت به موجودیت دانش و انواع گوناگون آن دارند. آنان دانش را بخشی از فعالیت‌های روزمره خود می‌دانند. دانش مورد تأکید دانش مؤثر در زندگی بشر است نه حجم انبوهی از داده‌ها و اطلاعات غیرمفید (اخوان و خادم‌الحسینی، ۱۳۹۲). مدیریت دانش از منظر اسلام تلاش برای تحقق دانایی‌های کارکنان، مدیران و ذینفعان درونی و بیرونی سازمان از طریق فرایند سکوت، کسب، نگهداری، به کارگیری و انتشار دانش، برگرفته از آموزه‌های اسلام برای رسیدن به اهداف متأثر از نظام ارزشی اسلام است (کلینی، ۱۴۲۹ق، ج ۱، ص ۴۸).

-
1. case study.
 2. General Steel.

مدیریت دانش دین‌بنیان، تلاشی است که در مسیر کشف اراده الهی و اجتهاد مدیریتی در سطح تمدن دینی صورت می‌گیرد. این اجتهاد که براساس اصول ناب تمدن دینی صورت می‌گیرد، نه تنها ممکن، بلکه ضروری است. از سوی دیگر، مطالعه و شناخت این واقعیت اجتماعی، یعنی مطالعه مدیریت دانش، خود می‌تواند موضوع یک رشته علمی به نام رشته مدیریت دانش دین‌بنیان باشد. این رشته زیرمجموعه‌ای از علوم اعتباری یا حکمت‌های عملی است. برخلاف تمدن غرب که مسئله اصلی آن سلطه بر عالم است و همه چیز در جهت بهره‌برداری و نفع مادی است، در تمدن دینی مسئله اصلی این است که حق چیست، حق مطلق چه چیزی را اراده کرده و اراده ما چگونه می‌تواند در مسیر اراده او قرار گیرد و چگونه می‌توان اراده‌های جمعی را در جهت اراده آن بسیج کرد. مدیریت دانش دین‌بنیان، درحقیقت به معنای اداره امر دانش و کنش‌های دانشی، بر محور حقیقت است. کنش‌های دانشی نه تنها آگاهانه و ارادی هستند، بلکه به نحوی از انحا به امر دانش اختصاص دارند و برای نمونه باعث دریافت، کشف، اکتساب، استخراج، حفظ، استفاده، تولید و بازتولید، نشر و گسترش دانش می‌شوند. خصوصیت مدیریت دانش دین‌بنیان این است که جایگاه هر دانشی را در نسبت با حقیقت لحاظ می‌کند و دانش را حاکم بر مدیریت می‌داند (موسی‌خانی و همکاران، ۱۳۹۲).

۲-۳. تکنیک دافی

یکی از روش‌های کسب دانش گروهی مورد استفاده، تکنیک دلفی است. این تکنیک دارای فرایندی ساختارمند برای پیش‌بینی و کمک به تصمیم‌گیری در راندهای پیمایشی، جمع‌آوری اطلاعات و اجماع گروهی است (Kennedy, 2004). تکنیک دلفی ابتدا بر مبنای حدس، قضاوت و الهام افراد مطرح شد؛ اما به تدریج شکل علمی گرفت و اولین بار در اواخر دهه ۱۹۵۰ برای بررسی علمی نظریات کارشناسان در پروژه‌های دفاعی توسعه یافت (Landeta, 2006).

دلفی در زمینه‌های تصمیم‌گیری و افزایش اثربخشی آن، قضاوت، تسهیل حل مسئله، نیازسنجی، هدف‌گذاری، کمک به برنامه‌ریزی، تعیین اولویت، پیش‌بینی،

سازماندهی، خلاقیت، ارتباطات گروهی، جمع اطلاعات گروهی و توافق گروهی کاربرد دارد (Landeta, 2006). مهم ترین شرایط مورد نیاز برای کاربرد دلفی نیاز به قضاوت متخصصان و نظریات گروه وسیع، توافق گروهی در دستیابی به نتایج، وجود مشکل پیچیده و نظایر آن بیان شده است. فرایند تکنیک دلفی شامل راند اول، راند دوم، راند سوم و تصمیم و تصویب است (احمدی و دیگران، ۱۳۸۷).

۴-۲. مدل یابی معادلات ساختاری

مدل یابی معادلات ساختاری روشی برای سنجش روابط همزمان میان متغیرهای پنهان و متغیرهای مشاهده شده است. مدل سازی و ارائه مدل مفهومی یک بخش بسیار مهم جهت بیان و نمایش مفروضات پژوهشی درباره روابط میان متغیرهای مختلف است (حییبی و عدنور، ۱۳۹۶). هدف اصلی مدل سازی معادله ساختاری آزمون مدل نظری پیش فرض توسط پژوهشگر است. این روش تلفیقی از دو روش آماری تحلیل مسیر و تحلیل عاملی است. در تحلیل مسیر برای نشان دادن روابط پیچیده میان متغیرهای مشاهده شده از ضرایب همبستگی و رگرسیون استفاده می شود و در تحلیل عاملی روابط همبستگی بین متغیرهای پنهان و متغیرهای مشاهده پذیر ارزیابی می شود و از این طریق متغیرهای مشاهده شده عامل های زیربنایی خود را تعریف می کنند. مدل یابی معادلات ساختاری دو نسل را پشت سر گذاشته است: نسل اول مدل یابی معادلات ساختاری با رویکرد مبتنی بر کواریانس با حجم نمونه بالا، نرمال بودن داده های جمع آوری شده و انعکاسی بودن مدل اندازه گیری به دنبال تأیید مدل است. نرم افزارهای مانند آموس^۱ و لیزرل^۲ نرم افزارهای متداول در این رویکرد به شمار می آیند. نسل دوم مدل یابی معادلات ساختاری معروف به رویکرد حداقل مربعات جزئی^۳ یا رویکرد مبتنی بر واریانس است. توانایی این رویکرد در کار با داده های اندک، عدم حساسیت به

1. Amos.

2. Lisrel.

3. Partial Least Squar.

نرمال بودن داده‌ها، توانایی در پیش‌بینی و پشتیبانی از مدل‌های بسیار پیچیده و همچنین قابلیت مدل اندازه‌گیری ترکیبی و انعکاسی است (محسنین و اسفیدانی، ۱۳۹۶). بر همین اساس رویکرد مبتنی با واریانس منبای پژوهش حاضر قرار گرفت و با استفاده از نرم‌افزار اسمارت پی‌ال‌اس^۱ مدل اندازه‌گیری و مدل ساختاری برای مدیریت دانش دین‌بنیان طراحی گردید.

۳. پیشینه پژوهش

با طرح مسئله مدیریت دانش و برخورداری از تصویری چندبعدی از آن در تمدن دینی ضرورت و اهمیت پرداختن بیش از پیش احساس می‌شود. جستجو در ادبیات قلمرو مطالعات مدیریت دانش نشان داد پژوهش‌های کمی در زمینه مدیریت دانش دینی (اسلامی) انجام شده و خلأ تحقیقاتی در این زمینه کاملاً مشهود است؛ برای نمونه عبدالغفار و آونگ (۲۰۰۹) آثار مدیریت دانش را در دعوت اسلامی بررسی کرده‌اند. محمود البکیر (۲۰۱۱) تلاش‌هایی در جهت مفهوم‌سازی مدیریت دانش اسلامی انجام داده است. تولایی (۱۳۸۹) به بررسی مفهوم دانش در منابع اسلامی و دلبری و همکاران (۱۳۹۲) به بررسی اهمیت تسهیم دانش در آموزه‌های اسلامی پرداخته‌اند. تحقیقات دیگر به اهمیت مسئله دانش و به مفهوم آن در قرآن پرداخته‌اند.

پژوهشکده مدیریت اطلاعات و مدارک اسلامی وابسته به پژوهشگاه علوم و فرهنگ اسلامی (۱۳۸۴) به‌عنوان یکی از مراکز علمی-پژوهشی مطالعات بسیاری در زمینه مدیریت دانش اسلامی داشته است. یکی از دستاوردهای مهم این پژوهشکده راه‌اندازی مجله الکترونیکی مدیریت دانش اسلامی بوده است. این نشریه با هدف ارتقای سطح دانش و پژوهش در حوزه مدیریت دانش اسلامی، شناسایی و نشر ایده‌ها و طرح‌های صاحب‌نظران در خصوص مدیریت دانش اسلامی، کمک به معرفی مدیریت دانش اسلامی و رصد شیوه‌های نو آن در سطح علمی داخل و خارج کشور، کمک به

1. Smart PLS.

بسترسازی جهت تولید علم در حوزه مدیریت دانش اسلامی، معرفی تخصصی دستاوردهای مرتبط با مدیریت دانش اسلامی، فرهنگ‌سازی استفاده از آثار پژوهشی مرکز و مراکز مشابه در زمینه مدیریت دانش اسلامی، ایجاد بستری مناسب جهت تبادل یافته‌های علمی در زمینه مدیریت اطلاعات و مدارک اسلامی در محیط سایبر، کمک به تسهیل انتقال دانش در حوزه مدیریت اطلاعات اسلامی، ترویج و تعمیق نظام متقن و هدفمند در حوزه مدیریت علوم و معارف اسلامی و کمک به نظام‌سازی فرهنگی و طبقه‌بندی علوم اسلامی در توسعه مدیریت دانش اسلامی نقش بی‌بدیلی داشته است.

کشاوری و یکتایی (۱۳۹۱) در مقاله «رفع موانع تسهیم دانش در سازمان بر پایه آموزه‌های اسلامی» مدیریت زمان، دانش سودمند، انفاق دانش، تجربیات کاری، اعتمادسازی، ارتباطات، تقوamداری، نظم همه‌جانبه، عدالت محوری، نسبی‌نگری، قدرشناسی، گذشت، تواضع و حسادت‌گری را مهم‌ترین راهکارهای رفع موانع تسهیم دانش معرفی کرده‌اند.

اخوان و خادم‌الحسینی (۱۳۹۲) در پژوهشی که به روش کیفی انجام داده‌اند، بهره‌مندی مدیریت دانش و مدیریت دانش اسلامی-شیعی از یکدیگر را بررسی کرده‌اند. نتایج پژوهش نشان می‌دهد بین مدیریت دانش و مدیریت دانش با اصول و مفاهیم اسلام همخوانی وجود دارد، به‌نحوی که می‌توان برخی از مفاهیم و پایه‌های مدیریت دانش را بازخوانی و بازتعریف کرد و در همین راستا الگوی ترکیبی مدیریت دانش اسلامی-شیعی را ارائه کرد. بر اساس این الگو فرایندهای مدیریت دانش عبارت‌اند از شناسایی، تحصیل، توسعه، اشتراک، استفاده و نگهداری. موسی‌خانی و همکاران (۱۳۹۲) با استفاده از الگوی روش‌شناختی شکل‌گیری نظریه‌ها و مسائل در یک تمدن و بر اساس مدل پایه تمدن دینی (اسفار اربعه) و بر اساس اصول و مبانی در اندیشه آیت‌الله جوادی آملی (۱۳۸۷) به طرح مسئله مدیریت دانش دین‌بنیان پرداخته‌اند. حمزه‌پور و جوادی (۱۳۹۵) و منطقی و اکبری (۱۳۹۲) در پژوهشی مشابه و به روش توصیفی-تحلیلی فرایند سکوت، کسب، نگهداری، به‌کارگیری و انتشار دانش با الهام از منابع اسلامی را بررسی کرده‌اند و به نتایج مشابهی دست یافته‌اند. علوی (۱۳۹۷) با استفاده از

روش کتابخانه‌ای مدیریت دانش در سیره امام صادق علیه السلام را بررسی کرده است. عناصر مدیریت دانش در سیره آن حضرت عبارت‌اند از: شناسایی دانش، خلق دانش، توسعه دانش، اشتراک دانش، به‌کارگیری دانش، حفظ دانش، ارزیابی و بازخوردگیری دانش. وی همچنین الگوی مفهومی مدیریت دانش آن حضرت را در سه بعد ارائه کرده است: بعد اهداف و رسالت دانشگاه شامل آموزش، تربیت و هدایت، بُعد ارکان اجرا که عبارت‌اند از مدیر عالی دانش، دانشجویان، ابزارهای مدیریت دانش، محتوای دانش، محیط پیرامونی و بعد نتایج مدیریت دانش شامل تربیت دانشجویان، تولید علم و تولید سرمایه فکری. موفق و همکارانش (۱۳۹۹) با استفاده از روش کیفی و رویکرد داده‌بنیاد نظریه مدیریت دانش اسلامی ایرانی را مطرح کرده‌اند. با توجه به نتایج پژوهش، فرایند مدیریت دانش اسلامی ایرانی عبارت است از نیازسنجی، کسب، خلق و حفظ دانش، کاربرد، اشتراک، بروزرسانی و توسعه دانش. بخردی‌نسب (۱۳۹۹) در پژوهش خود که به روش کیفی و با رویکرد تحلیل محتوا انجام شده است، به نتایجی مشابه با علوی و موفق دست یافته است. در این پژوهش نیز نیازسنجی، کسب، خلق و حفظ، کاربرد، اشتراک، بروزرسانی و توسعه دانش فرایندهای مدیریت دانش بودند.

۴. اهداف پژوهش

هدف اصلی پژوهش طراحی مدل فرایند مدیریت دانش دین‌بنیان و ترسیم مدل ساختاری برای آن به کمک حداقل مربعات جزئی است. در این زمینه اهداف ویژه زیر نیز مورد توجه قرار گرفت:

۱. برآورد آثار مستقیم و غیرمستقیم کسب دانش بر مدیریت دانش دین‌بنیان؛
۲. برآورد آثار مستقیم و غیرمستقیم ذخیره دانش بر مدیریت دانش دین‌بنیان؛
۳. برآورد آثار مستقیم و غیرمستقیم اشتراک دانش بر مدیریت دانش دین‌بنیان؛
۴. برآورد آثار مستقیم و غیرمستقیم به‌کارگیری دانش بر مدیریت دانش دین‌بنیان؛
۵. برآورد آثار کسب، ذخیره، اشتراک، به‌کارگیری دانش بر مدیریت دانش دین‌بنیان و ترسیم مدل فرایندی مدیریت دانش دین‌بنیان براساس روش مدل‌یابی معادلات ساختاری.

۵. فرضیه‌های پژوهش

۱. کسب دانش بر مدیریت دانش دین‌بنیان اثر مثبت و معناداری با هم دارند.
۲. ذخیره دانش بر مدیریت دانش دین‌بنیان اثر مثبت و معناداری با هم دارند.
۳. اشتراک دانش بر مدیریت دانش دین‌بنیان اثر مثبت و معناداری با هم دارند.
۴. به‌کارگیری دانش بر مدیریت دانش دین‌بنیان اثر مثبت و معناداری با هم دارند.
۵. کسب، ذخیره، اشتراک و به‌کارگیری دانش اثر مثبت و معناداری بر مدیریت دانش دین‌بنیان دارند.

۶. روش‌شناسی

روش پژوهش پیمایشی و از نوع طرح‌های همبستگی به شیوه تحلیل مسیر و الگوی معادلات ساختاری است. فن مورد استفاده در این پژوهش فن دلفی است. تکنیک دلفی رویکرد یا روشی سیستماتیک در پژوهش برای استخراج نظرها از یک گروه متخصصان در مورد یک موضوع یا یک سؤال است (Hsu, 2008) یا رسیدن به اجماع گروهی از طریق یک سری از راندهای پرسشنامه‌ای با حفظ گمنامی پاسخ‌دهندگان، و بازخورد نظرها به اعضای پانل است (Keeney, 2001). هدف اصلی دلفی، پیش‌بینی آینده بود؛ اما در زمینه‌های تصمیم‌گیری و افزایش اثربخشی آن، قضاوت، تسهیل حل مسئله، نیازسنجی، هدف‌گذاری، کمک به برنامه‌ریزی، تعیین اولویت، پیش‌بینی آینده، خلاقیت، سازماندهی ارتباطات گروهی، جمع‌آوری گروهی اطلاعات، آموزش گروه پاسخ‌دهنده، تعیین سیاست‌ها، تخصیص منابع و اجماع یا توافق گروهی نیز به کار می‌رود (Landeta, 2006). مهم‌ترین شرایط مورد نیاز برای کاربرد دلفی نیاز به قضاوت متخصصان و نظریات گروه وسیع، توافق گروهی در دستیابی به نتایج، وجود مشکل پیچیده، بزرگ و بین‌رشته‌ای و عدم توافق یا ناکامل بودن دانش، دردسترس بودن متخصصان باتجربه و متخصص، از نظر جغرافیایی پراکنده، لزوم گمنامی در جمع‌آوری داده‌ها؛ عدم محدودیت زمانی و عدم وجود، است (Beretta, 1996).

جامعه آماری پژوهش را کارشناسان و خبرگان دینی تشکیل دادند. نمونه‌گیری به

روش هدفمند بود. ده نفر از خبرگان دینی به‌عنوان نمونه اصلی تعیین شدند. ابزار گردآوری داده‌ها مصاحبه و پرسشنامه بود. پرسشنامه برگرفته از دیدگاه‌ها و نظریات اعضای نمونه و در قالب طیف پنج‌درجه‌ای لیکرت تنظیم گردید. در راند اول اولین پرسشنامه به صورت بدون ساختار یا بازپاسخ ارسال شد که به‌عنوان استراتژی زایش ایده‌ها عمل کرد و هدف آن آشکارسازی تمامی موضوعات مرتبط با عنوان تحت مطالعه بود. از هریک از خبرگان درخواست شد تا شخصاً طوفان مغزی برقرار کند و هر نوع ایده و نظر خود را آزادانه مطرح نماید و فهرست موضوعات مورد نظر خود را به‌طور مختصر و بدون نام برگردند. در این مرحله تمام پاسخ‌های مرتبط تا حد امکان جمع‌آوری شد؛ چراکه بقیه مراحل براساس مرحله اول شکل گرفت. پس از جمع‌آوری پرسشنامه‌های برگشتی، پاسخ‌ها سازماندهی، نظریات مشابه ترکیب، گروه‌بندی و موضوعات تکراری و حاشیه حذف شد. نتیجه نهایی مشخص شدن مقولات و عناوین بود که محقق آن را به یک پرسشنامه دارای ساختار تبدیل کرد و به‌عنوان ابزار راند دوم به کار رفت. در راند دوم از افراد خواسته شد تا هر عنوان را با استفاده از مقیاس لیکرت رتبه‌بندی و کمیت‌پذیر کنند. در این مرحله نظریات موافق و مخالف در محیط SPSS اجرا شد و با استفاده از روش نمونه‌مجدد (بوت استراپ) مقادیر میانه و میانگین برای هر سؤال با مقدار انحراف استاندارد و همچنین مقادیر چولگی و کشیدگی مقایسه شد و سؤالاتی که نمره آن کمتر از ۳ بود، حذف شدند. در راند سوم از شرکت‌کنندگان درخواست شد تا پاسخ‌ها را دوباره مرور کنند و با در نظر داشتن میانگین و میانه نمره‌های هر سؤال، اهمیت را درجه‌بندی نمایند. در این مرحله نیز تحلیل آماری به روش نمونه‌گیری مجدد انجام شد و سؤال‌هایی که نمره کمتر از ۳ داشتند، از مجموعه حذف شدند.

برای تجزیه و تحلیل و سنجش نرم‌الیتی داده‌ها از نرم‌افزار SPSS26 و شاخص‌های تمرکز و پراکندگی استفاده شد. برای ارزیابی مدل اندازه‌گیری و ارائه مدل ساختاری از روش مدل‌یابی معادلات ساختاری (SEM)، حداقل مربعات جزئی (Smart PLS 3. 3) استفاده گردید. در این قسمت از شاخص‌های میانگین واریانس استخراج‌شده، آلفای

کرونباخ، پایایی ترکیبی، روایی واگرا، روایی همگرا، روایی افتراقی، ضریب R^2 ، Q^2 و GOF استفاده شد.

۷. تحلیل داده‌ها و نتایج

مدل مفهومی پژوهش که در شکل ۲ نمایش داده شده است، با استفاده از مدل‌یابی معادلات ساختاری، واریانس محور (حداقل مربعات جزئی PLS) اندازه‌گیری شد. حداقل مربعات جزئی ارزیابی مدل اندازه‌گیری و آزمون روابط پیشنهادی بین سازه‌ها را امکان‌پذیر می‌سازد (Sánchez-Franco & Roldán, 2012). استفاده از حداقل مربعات جزئی در پژوهش حاضر به این دلایل بود: ۱. پژوهش تمرکز بر پیش‌بینی متغیرهای وابسته دارد و از روش اکتشافی برای طراحی مدل استفاده می‌کند؛ ۲. نمونه بزرگ نیست ($n=10$). در این زمینه رینگل^۱ و همکاران (۲۰۰۵) معتقدند حداقل مربعات جزئی برای نمونه زیر ۲۵۰ نفر مناسب است؛ ۳. حداقل مربعات جزئی ایده مناسبی است، چنانچه محقق علاقمند به استفاده از امتیازات متغیرهای مکنون در تحلیل‌های بعدی به منظور پیشنهاد روابط پیش‌بین باشد.

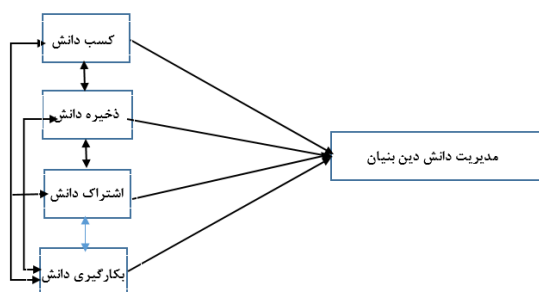

شکل ۲. مدل مفهومی

1. Ringle.

بنابر نظریه رولدان و سانچز-فرانکو (۲۰۱۲) روش‌شناسی حداقل مربعات جزئی از توصیف گرافیکی مدل داخلی یا ساختاری ریشه گرفته است. این توصیف از طریق نمادهایی که نشان‌دهنده روابط موجود بین متغیرهای مکنون (سازه‌ها) و روابط موجود بین متغیرهای مشاهده‌پذیر و سازه‌های مدل درونی یا ساختاری است، امکان‌پذیر می‌باشد (مدل مفهومی). متغیرهای مکنون که به وسیله روابط مستقیم و غیرمستقیم نمایش داده می‌شوند، قادر به تشخیص متغیرهای وابسته (سازه‌های درون‌زا) و متغیرهای مستقل (سازه‌های برون‌زا) هستند. در این پژوهش سازه برون‌زا کسب دانش است که بر روزی سازه‌های درون‌زا اثرگذار است. پیکان‌ها روابط بین متغیرهای درون‌زا را نمایش می‌دهند. این روابط، فرضیه‌های مدل را که مبنای پژوهش قرار گرفته است، تشکیل می‌دهند. رولدان و سانچز-فرانکو (۲۰۱۲) دو مرحله را برای حداقل مربعات جزئی بیان می‌کنند: ارزیابی مدل اندازه‌گیری و اندازه‌گیری مدل ساختاری.

۱-۷. مدل اندازه‌گیری

با توجه به اینکه مدل اندازه‌گیری متغیرهای این پژوهش از نوع انعکاسی است، ابتدا باید میزان پایایی ترکیبی و روایی سازه بررسی شود. برای بررسی و ارزیابی روایی و پایایی سازه‌های مورد بررسی در مدل پژوهش به هنگام استفاده از معادلات ساختاری حداقل مربعات جزئی، بار عاملی هر نشانگر (گویه) بر روی هر سازه باید برآورد گردد. در صورتی که بار عاملی بالاتر ۰/۷ باشد، نشان‌دهنده بالابودن پایایی و روایی همگرای سازه‌ها است. پژوهشگران بیان کرده‌اند در صورتی مدل اندازه‌گیری انعکاسی، مدلی همگن خواهد بود که قدر مطلق بار عاملی هر یک از متغیرهای مشاهده‌پذیر متناظر با متغیر پنهان آن باشد. شایان ذکر است اگر این مدل دارای حداقل مقدار ۰/۷، ولی تعداد مشاهده‌پذیرها کم باشد و متوسط واریانس استخراج‌شده متغیر مربوط بالای ۰/۵ باشد، می‌توان مشاهده‌پذیر را در مدل اندازه‌گیری حفظ کرد (Sánchez-Franco & Roldán, 2012). در بحث روایی مدل اندازه‌گیری انعکاسی دو روش مهم وجود دارد: یکی

بحث روایی همگرا و دیگری روایی تشخیصی (واگرا). منظور از روایی همگرا سنجش میزان تبیین متغیر پنهان توسط متغیرهای مشاهده پذیر آن است. برای روایی درونی شاخص میانگین واریانس استخراج شده (AVE) نشان می دهد که چه درصدی از واریانس سازه مورد مطالعه تحت تأثیر نشانگرهای آن سازه بوده است. محققان مقدار ۰/۵ به بالا را برای مناسب بودن شاخص AVE تعیین کرده اند. این بدان معنا است که متغیر پنهان مورد نظر حداقل ۵۰ درصد واریانس مشاهده پذیرهای خود را تبیین می کند؛ بنابراین با توجه به شاخص میانگین واریانس استخراج شده مقادیر بالاتر از ۰/۵ نشان دهنده روایی مناسب سازه مورد بررسی است.

ر این اساس سازه ها و ابعاد یکپارچگی درونی بالایی را نشان می دهند و پایایی ترکیبی بالای ۰.۷ است. علاوه بر این روایی همگرا برای تمامی متغیرهای مکنون حاصل شده است؛ زیرا مقدار میانگین واریانس استخراج شده (AVE) بالای ۰.۵ است (جدول ۱).

جدول ۱. مدل اندازه گیری

سازه/نشانگرها	بار عاملی	پایایی ترکیبی	میانگین واریانس استخراج شده AVE
کسب دانش		0.909	0.627
دانش خود را از افراد و پژوهشگران همکار کسب می کنم	0.761		
دانش خود را از منابع قابل دسترس در اینترنت کسب می کنم	0.861		
دانش خود را از طریق شبکه تعاملات و ارتباطات بین فردی کسب می کنم	0.799		
دانش خود را از طریق ارتباط چهره به چهره کسب می کنم	0.784		

میانگین واریانس استخراج شده AVE	پایایی ترکیبی	بار عاملی	سازه/ نشانگرها
		0.809	دانش خود را از طریق مشاهده کسب می‌کنم
		0.730	دانش خود را طریق یادداشت‌های شخصی کسب می‌کنم
0.720	0.939		ذخیره دانش
		0.848	دانش خود را در حافظه فردی ذخیره و نگهداری می‌کنم
		0.868	دانش خود را در به صورت فیزیکی مثلاً کتاب، مقاله و... ذخیره و نگهداری می‌کنم
		0.835	دانش خود را در حافظه سازمانی ذخیره و نگهداری می‌کنم
		0.901	دانش خود را در قالب نظام مدیریت اسناد ذخیره و نگهداری می‌کنم
		0.808	دانش خود را در قالب پایگاه دانش ذخیره و نگهداری می‌کنم
		0.826	دانش خود را در قالب جزوه‌های دانشی ذخیره و نگهداری می‌کنم
0.751	0.968		اشتراک دانش
		0.826	دانش خود را در قالب بحث‌های گروهی به اشتراک می‌گذارم
		0.859	دانش خود را در قالب سؤال-جواب به اشتراک می‌گذارم

میانگین واریانس استخراج‌شده AVE	پایایی ترکیبی	بار عاملی	سازه/نشانه‌ها
		0.807	دانش خود را در قالب نوشته (مانند مقاله، کتاب، سخنرانی) به اشتراک می‌گذارم
		0.817	دانش خود را در قالب جلسات رسمی به اشتراک می‌گذارم
		0.902	دانش خود را در قالب نشست‌های منظم به اشتراک می‌گذارم
		0.878	دانش خود را به شیوه مربی‌گری به اشتراک می‌گذارم
		0.952	دانش خود را در قالب مصاحبه به اشتراک می‌گذارم
		0.838	دانش خود را در قالب شبکه اشتراک دانش به اشتراک می‌گذارم
		0.865	دانش خود را در قالب پست الکترونیکی به اشتراک می‌گذارم
		0.909	دانش خود را در قالب شبکه‌های اجتماعی به اشتراک می‌گذارم
0.884	0.939		به کارگیری دانش
		0.934	دانش خود را برای انجام فعالیت‌های جاری مثلاً تولید یک اثر علمی به کار می‌گیرم
		0.947	دانش خود را برای تصمیم‌گیری درباره کارهایی که باید انجام دهم به کار می‌گیرم

نهایتاً جدول ۲ نشان می‌دهد ریشه مربع میانگین واریانس استخراج‌شده هر متغیر مکنون بزرگ‌تر از میزان همبستگی‌شان با دیگر متغیرهای مکنون است؛ بنابراین روایی افتراقی حاصل

شده است و این بدان معنا است که سازه‌های اصلی جنبه‌های مختلفی را ارزیابی می‌کنند.

جدول ۲. روایی افتراقی براساس جدول فورنل و لارکر

کسب دانش	ذخیره دانش	به‌کارگیری دانش	اشتراک دانش	
			0.966	اشتراک دانش
		0.940	0.927	به‌کارگیری دانش
	0.848	0.894	0.962	ذخیره دانش
0.792	0.832	0.832	0.961	کسب دانش

۲-۷. مدل ساختاری

مرحله دوم ارزیابی مدل پژوهش، بررسی مدل ساختاری است که با استفاده از کیفیت مدل (برازش مدل GOF، ضرایب تعیین R^2 و ضریب افزونگی Q^2) می‌باشد. به منظور سنجش برازش مدل پژوهش در مدل‌سازی مسیری می‌توان از شاخص GOF استفاده کرد. این شاخص از طریق میانگین هندسی متوسط میانگین واریانس توسعه داده شده در متوسط ضریب تعیین محاسبه می‌گردد. مقادیر به دست آمده برای این شاخص بین صفر تا یک است. $GOF=0.1$ ، $GOF=0.25$ و $GOF=0.36$ به ترتیب ضعیف، متوسط و خوب ارزیابی می‌شوند (Wetzels & other, 2009) مقدار به دست آمده برای شاخص GOF در این پژوهش 0.688 است که این مقدار بیانگر مدلی رضایت‌بخش است. برای بررسی کیفیت مدل از شاخص بررسی اعتبار حشو یا افزونگی Q^2 و ضریب تعیین R^2 استفاده می‌شود. اعداد مثبت نشان‌دهنده کیفیت بالای مدل هستند. ضریب تعیین R^2 نشان می‌دهد چند درصد از تغییرات درون‌زا توسط متغیر برون‌زا تبیین می‌شود. میزان R^2 تعیین شده مقداری بین ۰-۱ است که بهتر است مقداری بالاتر از ۰/۱ باشد تا میزان واریانس تبیین شده متغیر درون‌زا در حد مطلوب ارزیابی شود و میزان کمتر از آن توان پیشگویی کمی را دارد (Falk & Miller, 1992) شاخص Q^2 قدرت پیش‌بینی مدل در متغیرهای وابسته را مشخص می‌کند.

ارزش R^2 برای سازه‌های درون‌زا بیشتر از 0.45 است. این مقدار برای سازه اشتراک دانش 0.926 به دست آمده است. این مقدار بالاتر از مقدار پایه‌ای است که چین (chin, 2010) معرفی کرده است. رابطه پیش‌بینی مدل ساختاری/نظری با استفاده از شاخص بررسی اعتبار افزونگی (Q^2) برای سازه‌های درون‌زا ارزیابی شده است. بر این اساس تمامی ارزش‌های Q^2 بالاتر از صفر هستند. این بدان معنا است که مدل از قدرت تبیین روابط بین سازه‌ها برخوردار است (chin, 2010) (جدول ۶). علاوه بر این با توجه به جدول ۳ مقدار واریانس متغیرهای مستقل توسط متغیر وابسته قابل توصیف است. یک متغیر پیش‌بین بایستی حداقل 10٪ (0.1) واریانس متغیری را که پیش‌بینی می‌کند، توصیف کند (Roldán & Sánchez-Franco, 2012; chin, 1998). ارزش‌های R^2 را 0.67، 0.33، 0.19 که به ترتیب قوی، متوسط و ضعیف بیان می‌کند. در پژوهش ما تمامی روابط در مدل ساختاری این قاعده را شامل می‌شوند. اثر وارد شده توسط اشتراک دانش روی دیگر متغیرها تأکید شده است. زمانی که بیش از 0.288 واریانس تبیین نشده، به کارگیری دانش و 0.241 واریانس تبیین نشده ذخیره دانش را توصیف می‌کند.

جدول ۳. آثار متغیرهای درون‌زا

اثرات متغیرهای درون‌زا	اثر مستقیم	T value (bootstrap))	واریانس تبیین شده
اشتراک دانش	$(R^2 = 0.926/Q^2 = 0.651)$		
فرضیه ۱:	0.000***	5.956	0.306
به کارگیری دانش	$(R^2 = 0.860/Q^2 = 0.546)$		
فرضیه ۲:	0.000***		0.288
فرضیه ۳:	0.000***	8.569	0.196
ذخیره دانش	$(R^2 = 0.868/Q^2 = 0.577)$		
فرضیه ۴	0.000***	5.829	0.241

Bootstrapping based on $n = 5.000$ subsamples

< 0.001 , (based on $t(4999)$, one-tailed test).

شکل ۳ معناداری ضرایب مسیر را نشان می‌دهد. با توجه به داده‌های جدول ۴ تمامی ضرایب مسیر معنادار هستند.

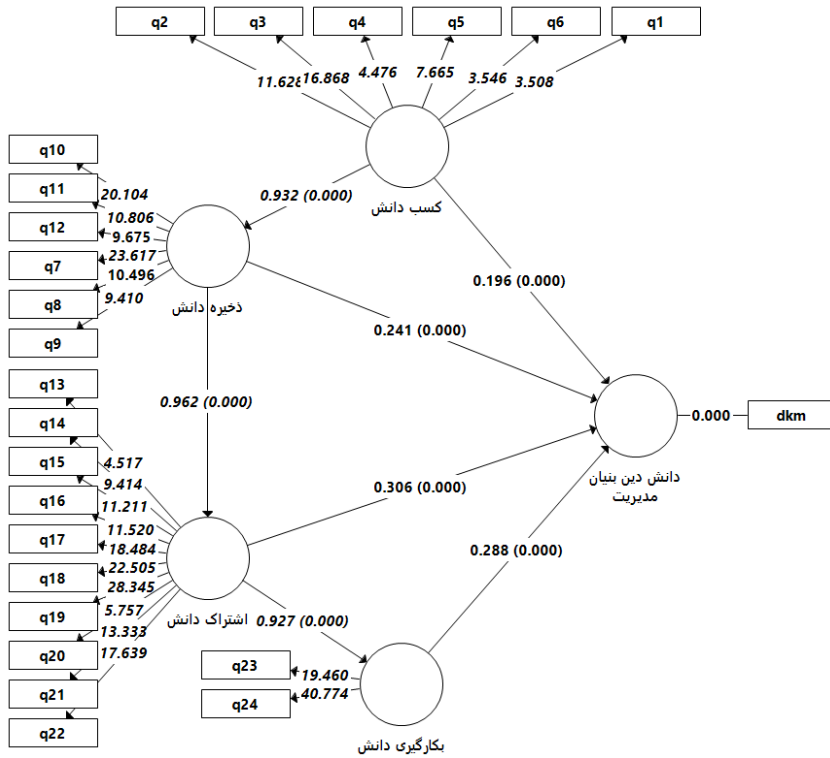

شکل ۳. ضرایب معناداری (P-value)

در شکل ۴ آثار غیرمستقیم متغیرهای مکنون (سازه‌ها) بر مدیریت دانش دین بنیان نمایش داده شده است. بر این اساس بیشترین اثر غیرمستقیم به کسب دانش (0.739) و کمترین به به کارگیری دانش (0.000) اختصاص یافته است. در رابطه با روابط

غیرمستقیم بین سازه‌ها می‌توان گفت تمامی سازه‌ها آثار غیرمستقیم یکسانی بر همدیگر دارند.

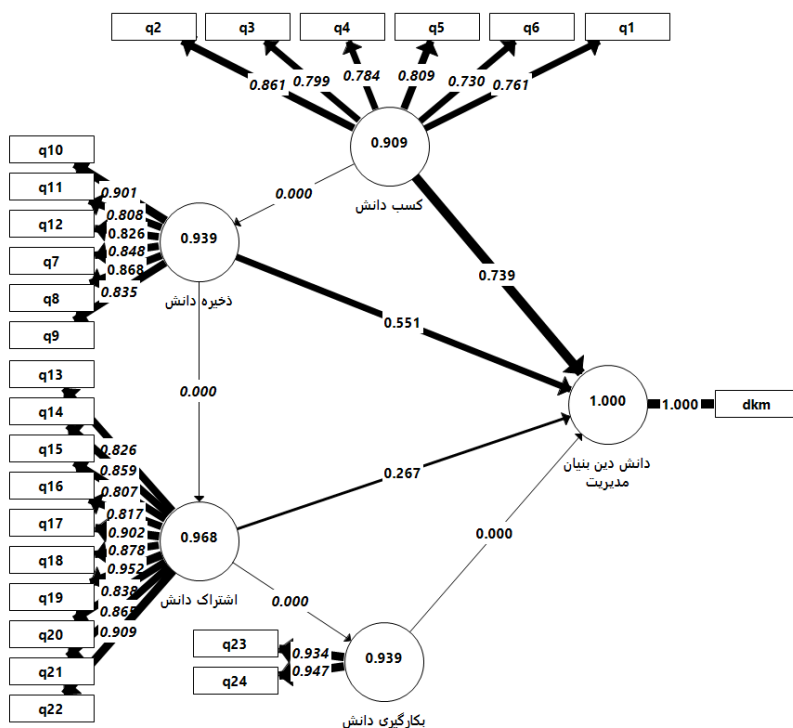

شکل ۴. آثار غیرمستقیم

در شکل ۵ آثار کل متغیرهای مکنون (سازه‌ها) بر مدیریت دانش دین بنیان نمایش داده شده است. بر این اساس بیشترین اثر کل به کسب دانش (0.935) و کمترین اثر کل به بکارگیری دانش (0.288) اختصاص یافته است. درباره آثار کل سازه‌ها نسبت به یکدیگر می‌توان گفت بیشترین اثر کل به ذخیره دانش بر اشتراک دانش (0.962) و کمترین اثر کل اشتراک دانش به بکارگیری دانش (0.927) اختصاص یافته است.

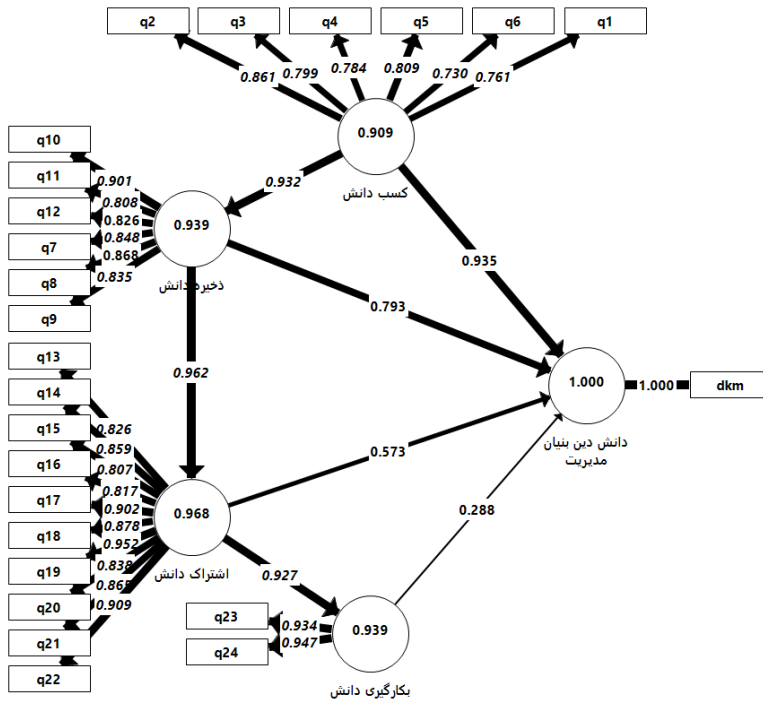

شکل ۵. آثار کل

۸. نتیجه گیری

هدف از پژوهش حاضر ارائه مدلی برای فرایند مدیریت دانش دین بنیان بر اساس نظر خبرگان دینی است که به کمک فن دلفی این مهم محقق گردید. در مدیریت دانش، فرایند مدیریت دانش مبحث مهمی است. دالکر (Dalkir, 2011) معتقد است فرایند مدیریت دانش مسیری است که اطلاعات طی می کنند تا به یک دارایی راهبردی ارزشمند برای سازمان تبدیل گردند. در این زمینه، ابتدا دانش و منابع آن در درون سازمان شناسایی می شوند و استقرار می یابند و سپس دانش ارزشمند به شکل صریح و

روشن ترجمه می‌گردد که بیشتر از آن به‌عنوان کدگذاری دانش نام برده می‌شود. این کار با هدف تسهیل توزیع و تبادل هرچه گسترده‌تر دانش صورت می‌پذیرد. هنگامی که این دانش ارزشمند و آزمایش‌شده، به یک انبار یا مخزن دانش سازمانی منتقل گردد، آن‌گاه به بخشی از حافظه سازمانی می‌پیوندد. در آیات و روایات و در سنت و سیره پیامبر ﷺ و معصومان نیز به فرایند مدیریت دانش یعنی کسب، انتشار، به‌کارگیری و نگهداری دانش تأکید شده است. در تمدن غرب نیز بر این ویژگی‌ها تأکید کرده‌اند، برای نمونه مایر و زک، ویگ، بوکوویتز، الروی و دیگران.

نتایج پژوهش نشان می‌دهد مدیریت دانش دین‌بنیان از نظر خبرگان دینی شامل مراحل کسب، ذخیره، اشتراک و به‌کارگیری دانش است. منظور از کسب، جستجوی اطلاعات مورد نیاز تصمیم‌گیری برای حل مسائل یا نوآوری است. این بخش از پژوهش با پژوهش‌های مایر و زک (۱۹۹۶)، ویلیامز و بوکوویتز (۲۰۰۰)، مک‌الروی (۱۹۹۹)، ویگ (۱۹۹۳)، بخردی‌نسب (۱۳۹۹)، موفق و همکاران (۱۳۹۹)، اخوان و خادم‌الحسینی (۱۳۹۲)، حمزه‌پور و جوادی (۱۳۹۶) مطابقت داشت و در پژوهش‌های آنان مورد تأکید قرار گرفته بود. تفاوت پژوهش حاضر با پژوهش‌های گفته‌شده در فن استفاده‌شده برای گردآوری اطلاعات (فن دلفی) و آزمون آماری و روش مدل‌یابی معادلات ساختاری است. در پژوهش‌های یادشده عمدتاً از روش کیفی و تحلیل محتوا استفاده شده است.

یکی از فرایندهای دیگر مدیریت دانش، نگهداری دانش است. منظور از ذخیره و نگهداری دانش، ثبت و مستندسازی دانش در قالب رسانه‌های چاپی و الکترونیکی است. این بخش از مطالعه نیز با مطالعات دالکر (۲۰۱۱)، مایر و زک (۱۹۹۶)، ویلیامز و بوکوویتز (۲۰۰۰)، مک‌الروی (۱۹۹۹)، ویگ (۱۹۹۳)، بخردی‌نسب (۱۳۹۹)، موفق و همکاران (۱۳۹۹)، اخوان و خادم‌الحسینی (۱۳۹۲)، حمزه‌پور و جوادی (۱۳۹۵) و منطقی و اکبر (۱۳۹۲) همسو بوده است؛ اما تفاوت در گام اجرای فرایند مدیریت دانش بود.

یکی دیگر از موضوعات کلیدی در فرایند مدیریت دانش، اشتراک دانش است. منظور از اشتراک، ایجاد دسترسی به دانش مستندشده است. این بخش از پژوهش با

پژوهش مایر و زک (۱۹۹۶)، دالکر (۲۰۱۱)، بخردی‌نسب (۱۳۹۹)، موفق و همکاران (۱۳۹۹)، اخوان و خادم‌الحسینی (۱۳۹۲)، حمزه‌پور و جوادی (۱۳۹۵) و منطقی و اکبر (۱۳۹۲) کشاورزی و یکتا (۱۳۹۲) همسو بوده است؛ اما با پژوهش‌های ویلیامز و بوکوویتز (۲۰۰۰)، مک‌الروی (۱۹۹۹)، ویگ (۱۹۹۳) همسو نیست.

به کارگیری دانش فرایند اصلی دیگر در مدیریت دانش است. به کارگیری دانش نتیجه دیگر فرایندهای مدیریت دانش است. بدین معنا که اگر از دانش مستندشده در عمل و فعالیت‌ها استفاده نشود، فرایند مدیریت دانش دچار اختلال شده است. این بخش از پژوهش با پژوهش مایر و زک (۱۹۹۶) و دالکر (۲۰۱۱)، بخردی‌نسب (۱۳۹۹)، موفق و همکاران (۱۳۹۹)، اخوان و خادم‌الحسینی (۱۳۹۲)، حمزه‌پور و جوادی (۱۳۹۵) و منطقی و اکبر (۱۳۹۲) مطابقت داشت.

همچنین در پژوهش حاضر با استفاده از روش مدل‌یابی معادلات ساختاری-حداقل مربعات جزئی مدل فرایند مدیریت دانش دین‌بنیان مورد آزمون قرار گرفت و ضمن تأیید فرضیه‌های پژوهش، مدل از نظر آماری برازش مناسبی داشت. این موضوع نشان‌دهنده آن بود که داده‌ها در سطح مناسبی مدل را تأیید کردند. ضرایب پایایی و روایی مدل اندازه‌گیری (جدول ۱ و ۲) قدرت پیش‌بینی مدل برای فرایند مدیریت دانش دین‌بنیان را پشتیبانی می‌کند. نتایج، ارزش واریانس تبیین‌شده (Q2) را بالای 0.546 نمایش می‌دهند. این مطلب در جدول ۳ قابل مشاهده است. همچنین مدل پیشنهادی یک ارزش بالای پیش‌بینی را نشان می‌دهد؛ چرا که ضریب تأثیر (Q2) بالای صفر است (جدول ۳).

در شکل ۶ مدل میدانی پژوهش (ضرایب مسیر و ضرایب معناداری) نمایش داده شده است. با توجه به اینکه مقادیر به‌دست‌آمده برای آماره تی بزرگ‌تر از مقدار ۲/۵۲ است، با ۹۹ درصد اطمینان می‌توان گفت تمامی فرضیه‌ها و روابط بین متغیرها در مدل تأیید شده است و می‌توان این‌گونه استدلال کرد که فرایند کسب، ذخیره، اشتراک و به کارگیری دانش اثر معناداری بر مدیریت دانش دین‌بنیان دارند.

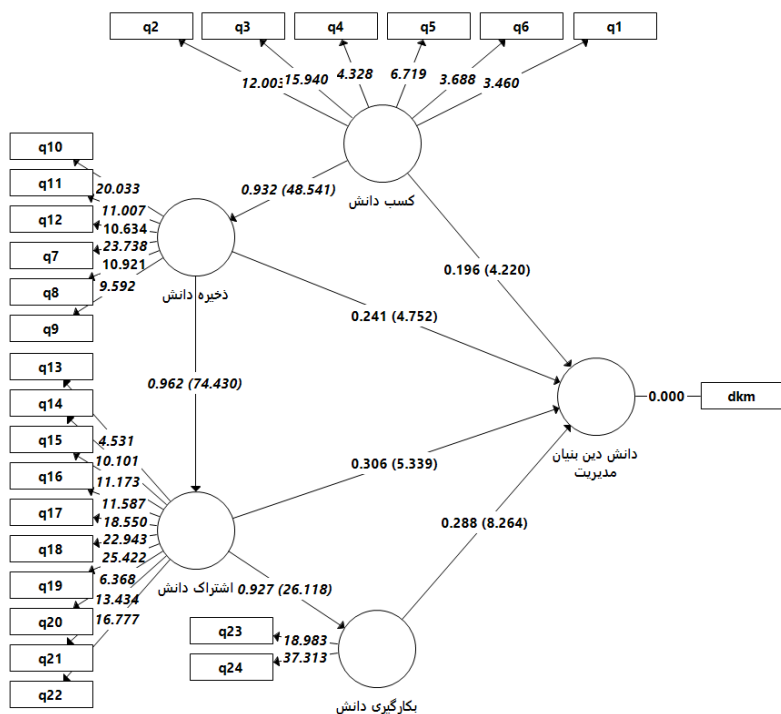

شکل ۶. مدل میدانی (ضرایب مسیر و ضرایب معناداری (T-value))

نتایج پژوهش ما نشان می‌دهد چگونه اشتراک دانش نقش کلیدی در فرایند مدیریت دانش دین بنیان ایفا می‌کند؛ بنابراین اشتراک دانش اثر مستقیم روی فرایند مدیریت دانش دین بنیان (H3) و همچنین ذخیره دانش (H2) داشت. علاوه بر این اثر غیرمستقیم نیز روی ذخیره دانش داشت (جدول ۴). اهمیت این شاخص همچنین در درصد بالای واریانس تبیین نشده برای ذخیره دانش (0.241) و به کارگیری دانش (0.196) مشخص است.

جدول ۴. آثار غیرمستقیم و آثار کل

اثر کل	اثر غیرمستقیم	مسیر ساختاری
0.793	$0.551 \times 0.267 = 0.147$	دانش ذخیره -> دانش اشتراک -> دانش به کارگیری -> بنیان دین دانش مدیریت
0.283	$0.739 \times 0.551 \times 0.267 = 0.108$	دانش کسب -> دانش ذخیره -> دانش اشتراک -> دانش به کارگیری -> بنیان دین دانش مدیریت
0.573	$0.267 \times 0.000 = 0.267$	دانش اشتراک -> دانش به کارگیری -> بنیان دین دانش مدیریت
0.935	$0.739 \times 0.267 = 0.197$	دانش کسب -> دانش ذخیره -> دانش اشتراک -> بنیان دین دانش مدیریت

Total effect= 0.647

۹. محدودیت‌ها و مسیر پژوهش‌های آینده

تفسیر نتایج و بحث این پژوهش مجموعه‌ای از محدودیت‌ها را داشت. اولین محدودیت ناشی از تکنیک استفاده شده برای مدل پیشنهادی است: مدل‌یابی معادلات ساختاری فرض می‌کند روابط خطی بین متغیرهای پنهان وجود دارد. محدودیت دوم مربوط به درک علیت است. پژوهش ما با رویکرد مدل‌یابی نرم به سمت پیش‌بینی و علیت ترسیم بود. سوم، طراحی پژوهش ما مبتنی بر تقریب مدل‌سازی بود. فرایندهای توسعه و یادگیری به زمان برای تولید آثار معنادار نیاز داشت، به طوری که آثار با دقت بیشتری ارزیابی شوند. نهایتاً نتیجه‌گیری انجام شده نمی‌تواند آنچه را که مربوط به یک بافت جغرافیایی و الگوی ارتباطی کاملاً تعمیم دهد.

این محدودیت‌ها چالش‌هایی را برای پژوهش‌های جدید تشکیل خواهند داد.

پژوهش‌های آینده بایستی سؤالاتی را که در این پژوهش استفاده شده در نظر بگیرند
نظیر:

۱. نتایج به دست آمده جهت دستیابی به نتایج مشابه با نمونه دیگری انجام گیرد.
۲. بررسی شود در صورتی که در مدل استفاده شده تغییرات کلیدی انجام شود،
اعتبار مدل حفظ می شود یا نه.

فهرست منابع

* قرآن کریم

۱. احمدی، فضل‌الله؛ نصریانی، خدیجه و ابادری، پروانه. (۱۳۸۷). تکنیک دلفی، ابزاری در تحقیق. مجله ایرانی آموزش در علوم انسانی، ۱۸(۱)، صص ۱۸۵-۱۷۵.
۲. اخوان، پیمان؛ خادم‌الحسینی، سید پیمان. (۱۳۹۲). تبیین مدیریت دانش از دیدگاه اسلام. دو فصلنامه علمی - پژوهشی مدیریت اسلامی، ۲(۲۱)، صص ۹۹-۱۲۶.
۳. بخردی‌نسب، وحید. (۱۳۹۹). مدیریت دانش از منظر دین مبین اسلام با استفاده از روش تحلیل محتوا با تاکید بر آیات قرآن کریم. فصلنامه رهیافت‌های نوین مدیریت جهادی و حکمرانی اسلامی، ۱(۱)، صص ۱-۲۶.
۴. تولایی، روح‌الله. (۱۳۸۹). بررسی مفهوم دانش در منابع اسلامی. پایان‌نامه کارشناسی ارشد. دانشگاه امام صادق علیه السلام. قابل دسترس در www.System.parsiblog.com
۵. جوادی آملی، عبدالله. (۱۳۸۷). سرچشمه اندیشه (ج ۵). قم: مرکز نشر اسراء.
۶. حبیبی، آرش؛ عدن‌ور، مریم. (۱۳۹۶). مدلیابی معادلات ساختاری و تحلیل عاملی. تهران: سازمان انتشارات جهاد دانشگاهی.
۷. حمزه‌پور، مهدی. (۱۳۹۵). مدیریت دانش از منظر دین مبین اسلام با استفاده از روش تحلیل محتوا با تاکید بر آیات قرآن کریم. رهیافت‌های نوین مدیریت جهادی و حکمرانی اسلامی. ۱(۱)، ۱-۲۶.
۸. حمیدی‌زاده، محمدرضا. (۱۳۹۰). مدیریت دانش و دانایی: ساختار، فرایند و راهکارها. تهران: یاقوت.
۹. داوینورت، تامسن. اچ؛ لارنس، پروساک. (۱۳۷۹). مدیریت دانش (مترجم: حسین رحمان سرشت). تهران: نشر سایکسو.

۱۰. دلبری، سمیرا و همکاران. (۱۳۹۲). تبیین اهمیت تسهیم دانش در آموزه‌های اسلامی. دومین کنفرانس بین‌المللی مدیریت و فرهنگ توسعه. دانشگاه اصفهان.
۱۱. رضازاده مهریزی، محمدحسین؛ اخوان، پیمان؛ خلج، محمدعلی؛ باقرزاده، مهدی و پیردال، محمد. (۱۳۸۹). ابزارهای مدیریت دانش. تهران: موسسه فرهنگی و هنری پردازش علایم هوشمند.
۱۲. علوی، محمد. (۱۳۹۷). مدیریت دانش در سیره امام صادق علیه السلام. فصلنامه معارف اسلامی و مدیریت، ۴(۷)، صص ۳۵-۵۸.
۱۳. فایرستون، ژوزف؛ مک‌الروی، مارک. (۱۳۸۶). مباحث کلیدی در مدیریت دانش جدید (مترجمان: احمد جعفرنژاد و خدیجه سفیری). تهران: مؤسسه کتاب مهربان نشر.
۱۴. کشاورزی، علی حسین؛ یکتایی، محمدرضا. (۱۳۹۱). رفع موانع تسهیم دانش در سازمان بر اساس آموزه‌های اسلامی. مدیریت در دانشگاه اسلامی، ۱(۲)، صص ۳۴۷-۳۷۴.
۱۵. کلینی، محمد بن یعقوب. (۱۴۲۹ق). الکافی. قم: دارالحدیث.
۱۶. محسنین، شهریار؛ اسفیدانی، محمدرحیم. (۱۳۹۶). معدلات ساختاری مبتنی بر رویکرد حداقل مربعات جزئی. تهران: موسسه کتاب مهربان نشر.
۱۷. منطقی، محسن؛ اکبری، ظاهر. (۱۳۹۲). مدیریت دانش با الهام از منابع اسلامی. اسلام و پژوهش‌های مدیریتی، ۳(۷)، صص ۵۹-۷۶.
۱۸. موسی‌خانی، محمد؛ مانیان، امیر؛ اخگر، بابک؛ جوادی آملی، مرتضی و نعمتی شمس‌آباد، حسنعلی. (۱۳۹۲). مدیریت دانش دینی (دین‌بنیان) طرح مسأله مدیریت دانش در تمدن دینی. فصلنامه اسلام و مدیریت، ۲(۳)، صص ۷-۴۱.
۱۹. موفق، حسن؛ هاشم‌زاده خوراسگانی، غلامرضا و دشمن‌زیاری، اسفندیار. (۱۳۹۹). ارائه نظریه مدیریت دانش ایرانی اسلامی با راهبرد نظریه‌پردازی داده‌بنیاد. مطالعات الگوی پیشرفت اسلامی ایرانی. ۹(۱)، صص ۱۷۵-۱۹۴.
۲۰. نوناکا، ایکوجیرو؛ تاکوچی، هیروتاكا. (۱۳۸۵). مدیریت دانش: شرکت‌های دانش‌آفرین (مترجم: علی عطا‌فر و همکاران). قم: سماء قلم.

21. Abdul Ghafar, H. & H. Awang. (2009). Knowledge Management and its Impact on Islamic Da'wah: A Historical Perspective, *Journal of Islamic and Arabic Educations*, 1(2), pp. 61-68.
22. Angus, J. & Patel, J. & Harty, J. (1998). Knowledge management: Great concept... but what is it. *Information week*, 673 (16), 58-70.
23. Beretta R. A. (1996). Critical review of the Delphi technique. *Nurse Res.* 3(4): pp. 79-89.
24. Bhatt, G. (2001). Knowledge management in organization. *Journal of Knowledge Management.* 5 (1), pp. 68-75.
25. Bukowitz, W. & Williams, R. (2000). *The knowledge management fieldbook.* London Prentice Hall.
26. Chin, W. W. (1998). The partial least squares approach to structural equation modeling. *Modern methods for business research*, 295 (2), pp. 295-336.
27. Chin, W. W. (2010). How to write up and report PLS analyses. In *Handbook of partial least squares* (pp. 655-690). Springer, Berlin, Heidelberg.
28. Dalkir, K. (2011). *Knowledge management theory and practice.* Second Edition. Boston, MA: MIT Press. 2nd.
29. Falk, R. F. & Miller, N. B. (1992). *A primer for soft modeling.* University of Akron Press.
30. Gery, G. (1996). What is knowledge management? *The knowledge management forum.* March, Retrieved April 27, 2016, <http://www.km-forum.org/t000008.htm>.
31. Hislop, D. (2009). *Knowledge Management in Organization: A critical Introduction,* New York: Oxford University Press.
32. Hsu Ch, Sandford BA. The Delphi technique: making sense of consensus. [cite 2008 Oct 19]. Available from: <http://pareonline.net/pdf/v12n10.pdf>.
33. Keeney, S. & Hasson, F. & McKenna, H. P. (2001). A critical review of the Delphi technique as a research methodology for nursing. *International journal of nursing studies*, 38 (2), pp. 195-200.

34. Kennedy, H. P. (2004). Enhancing Delphi research: methods and results. *Journal of advanced nursing*, 45 (5), pp. 504-511.
35. Landeta, J. (2006). Current validity of the Delphi method in social sciences. *Technological forecasting and social change*, 73 (5), pp. 467-482.
36. Mayer, M.; Zack, M. (1996). The design and implementation of information products. *Sloan Management Review*, 37 (3), pp. 45-59.
37. McElroy, M. (1999). The knowledge life cycle. Presented at the ICM conference on knowledge management, Miami, FL.
38. Muhamadul Bakir, H. Y. (2011). Islamic Conceptualisation of Knowledge Management, *American Journal of Economics and Business Administration*, 3 (2), pp. 363-369.
39. Ringle, C. M. ,Wende, S., & Will, A. (2005). Smart PLS 2. 0 (beta). University of homburg, homburg Germany.
40. Roldán, J. L., & Sánchez-Franco, M. J. (2012). Variance-based structural equation modeling: Guidelines for using partial least squares in information systems research. In *Research methodologies, innovations and philosophies in software systems engineering and information systems* (pp. 193-221). IGI Global.
41. Stankosky, M. (2008). Keynote address to ICICKM. In *International Conference on Intellectual Capital, Knowledge Management and Organisational Learning*.
42. Wetzels, Martin, Odekerken-Schröder, Gaby, & Van Oppen, Claudia. (2009). using PLS path modeling for assessing hierarchical construct models: guidelines and empirical illustration. *Mis Quarterly*, 33(1). pp 177-195.
43. Wiig, K. M. (1993). *Knowledge management methods: practical approaches to managing knowledge*. Arlington, TX: Schema Press.

References

* Holy Quran.

1. Abdul Ghafar, H., & Awang, H. (2009). Knowledge Management and its Impact on Islamic Da'wah: A Historical Perspective. *Journal of Islamic and Arabic Educations*, 1(2), pp. 61-68. [In Persian]
2. Ahmadi, F., Nasriyani, Kh. ,& Abazari, P. (1387 AP). Delphi technique, a tool in research. *Iranian Journal of Humanities Education*, 18(1), pp. 185-175. [In Persian]
3. Akhavan, P., & Khadem al-Husseini, S. P. (1392 AP). Knowledge Management and Islamic Knowledge Management. *Islamic Management*, 21(2), pp. 99-126. [In Persian]
4. Alawi, M. (1397 AP). Knowledge management in the life of Imam Sadiq (AS). *Islamic Studies and Management*, 4(7), pp. 58-35. [In Persian]
5. al-Kulayni. (1429 AP). *al-Kafi*. Qom: Dar al-Hadith. [In Arabic]
6. Angus, J. Patel, J., & Harty, J. (1998). Knowledge management: Great concept... but what is it. *Information week*, 673(16), 58-70.
7. Bekhradinasab, V. (1399 AP). Knowledge management from the point of view of Islam, using content analysis method with emphasis on The Holy Quran. *New Approaches to Jihadi Management and Islamic Governance*, 1(1), pp. 1-26. [In Persian]
8. Beretta R. A. (1996). Critical review of the Delphi technique. *Nurse Res*, 3(4): 79-89.
9. Bhatt, G. (2001). Knowledge management in organization. *Journal of Knowledge Management*, 5(1), 68-75.
10. Bukowitz, W., & Williams, R. (2000). *The knowledge management fieldbook*. London: Prentice Hall.
11. chin, W. W (1998). The partial least squares approach to structural equation modeling. *Modern methods for business research*, 295(2), 295-336.

12. chin, W. W (2010). How to write up and report PLS analyses. *In Handbook of partial least squares* (pp. 655-690). Springer, Berlin, Heidelberg.
13. Dalkir, K. (2011). *Knowledge management theory and practice* (2nd ed.) Boston, MA: MIT Press.
14. Davenport, Th. H., & Prusak, L. (1379 AP). *Working knowledge: how organizations manage what they know* (H. Rahman Seresht, Trans.). Tehran: Sapco. [In Persian]
15. Delbari, S., & Hoveida, R. (1392 AP). *Explain the importance of knowledge sharing in Islamic teachings. Second International Conference on Management and Development Culture*. University of Isfahan. [In Persian]
16. Falk, R. F. & Miller, N. B. (1992). *A primer for soft modeling*. University of Akron Press.
17. Fireston, J. M., & McElroy, M. W. (1386 AP). *Key issues in the new knowledge management* (A. Jafarnejad & Kh. Safiri, Trans.). Tehran: Mehraban. [In Persian]
18. Gery, G (1996). What is knowledge management? *The knowledge management forum*. March, Retrieved April 27, 2016, <http://www.km-forum.org/t000008.htm>.
19. Habibi, A., & Adanvar, M. (1396 AP). *Structural equation modeling and factor analysis*. Tehran: University Jihad Publishing Organization. [In Persian]
20. HamidiZadeh, M. R. (1389 AP). *Knowledge management: structure, process and solutions*. Tehran: Yaqoot. [In Persian]
21. Hamzeshpour, M. (1395 AP). Knowledge management from the perspective of the religion of Islam using the method of content analysis with emphasis on the verses of the Holy Quran. *New approaches to jihadi management and Islamic governance, 1*(1), pp. 26-1. [In Persian]
22. Hislop, D. (2009). *Knowledge Management in Organization: Acritical Introduction*. New York: Oxford University Press.

23. Hsu Ch, Sandford BA. The Delphi technique: making sense of consensus. [cite 2008 Oct 19]. Available from: <http://pareonline.net/pdf/v12n10.pdf>.
24. Javadi Amoli, A. (1387 AP). *The source of thought* (Vol. 5). Qom. Esra. [In Persian]
25. Keeney, S., Hasson, F., & McKenna, H. P. (2001). A critical review of the Delphi technique as a research methodology for nursing. *International journal of nursing studies*, 38(2), 195-200.
26. Kennedy, H. P. (2004). Enhancing Delphi research: methods and results. *Journal of advanced nursing*, 45(5), pp. 504-511.
27. Keshvarzi, A. H., & Yektaei, M. R. (1391 AP). Eliminating the Barriers to Sharing Knowledge in Organization Based on Islamic Teachings. *Management in the Islamic University*, 1(2), pp. 347-374. [In Persian]
28. Landeta, J (2006). Current validity of the Delphi method in social sciences. *Technological forecasting and social change*, 73(5), pp. 467-482.
29. Manteqi, M., & Akbari, Z. (1392 AP). Knowledge management inspired by Islamic sources. *Islam and Management Research*, 3(1), pp. 59-76.
30. Mayer, M., & Zack, M. (1996). The design and implementation of information products. *Slaon Management Review*, 37(3), 45-59.
31. McElroy, M (1999). *The knowledge life cycle. Presented at the ICM conference on knowledge management*. Miami, FL.
32. Mohsenin, Sh., & Esfidani, M. R. (1396 AP). *Structural equations based on the partial least squares approach*. Tehran: Mehraban.
33. Movaffagh, H., Hashemzadeh khorasegani, Gh., & Doshmanziari, E. (1399 AP). Designing Iranian Islamic Knowledge Management theory Using The Grounded Theory Strategy. *Iranian pattern of progress*, 8(1), pp. 175-194.
34. Muhamadul Bakir, H. Y. (2011), Islamic Conceptualisation of Knowledge Management. *American Journal of Economics and Business Administration*, 3(2), pp. 363-369.

35. Musakhani, M., Manian, A., Akhgar, B., Javadi Amoli, M., & Ne'mati Shamsabad, H. A. (1392 AP). Religious knowledge management (religion based) Raising the issue of knowledge management in religious civilization. *Islam and Management*, 2(3), pp. 7-42.
36. Nonaka, E., & Takochi, H. (1385 AP). *Knowledge Management: Knowledge-creating companies* (A. Atafar, Trans.). Qom: Sama-e Qalam.
37. Rezazadeh Mehrizi, M. H., Akhavan, P., Muhammad Ali Khalaj, M. R., Baqerzadeh, M., & Pirdal, M. (1389 AP). *Knowledge management tools*. Tehran: Cultural and Artistic Institute of Intelligent Signal Processing. [In Persian]
38. Ringle, C. M., Wende, S., & Will, A. (2005). *SmartPLS 2. 0* (beta). University of homburg, homburg Germany.
39. Roldán, J. L., & Sánchez-Franco, M. J. (2012). Variance-based structural equation modeling: Guidelines for using partial least squares in information systems research. *In Research methodologies, innovations and philosophies in software systems engineering and information systems* (pp. 193-221). IGI Global.
40. Stankosky, M (2008). Keynote address to ICICKM. *In International Conference on Intellectual Capital, Knowledge Management and Organisational Learning*.
41. Tulaei, R. (1389 AP). *Investigating the concept of knowledge in Islamic sources* (Master's Thesis). Imam Sadiq (AS) University, Tehran, Iran. [In Persian]
42. Wetzels, M., Odekerken-Schröder, G., & Van Oppen, C. (2009). Using PLS path modeling for assessing hierarchical construct models: Guidelines and empirical illustration. *MIS quarterly*, 177-195.
43. Wiig, K. M (1993). *Knowledge management methods: practical approaches to managing knowledge*. Arlington, TX: Schema Press